



亚科油脂分离器

LipuJet-P-R系列



LipuJet-P-R系列全排型油脂分离设备

应用于室内设备房安装, 油脂污泥整体完全排放

亚科产品特点

- PE-HD高密度聚乙烯材质,
- 油脂分离设备设计标准按照EN1825
- 1*DN100设备通气孔
- 带观察窗和窗面污物清理刮片 (部分配置)
- 带快速抽吸接口DN75 (部分配置)
- 预留加热棒接口
- 检修口尺寸: 350 mm
- 高压清洗装置 (高配)
 - 水泵为三相电机 400V, 50Hz, 4.2KW
 - 压头达175bar的高压自动旋转喷头 (清洗, 击碎+混合)
 - 配备手动控制 (自动控制) 的进水装置 (含电磁阀, 自带水封功能)

- 一套污泥排放设备 (高配)
 - 水泵为三相电机400V, 50Hz
 - 配备专用污泥排放漩涡叶轮
- 专用油位探测计, 实时检测油位厚度 (选配)
- 包含左/右两个可选操作面
- 智能化控制箱 (高配)
 - 400V, 50Hz, 防护等级IP54
 - 可远传通讯至中控室
- 产品优点
 - 分体式组装, 设备轻便, 便于运输安装
 - 使用寿命长, 可达25年
 - 各种配置可选, 支持个性化订制
 - 高配一键智能操作, 维护简单方便
 - 操作简单, 易维护

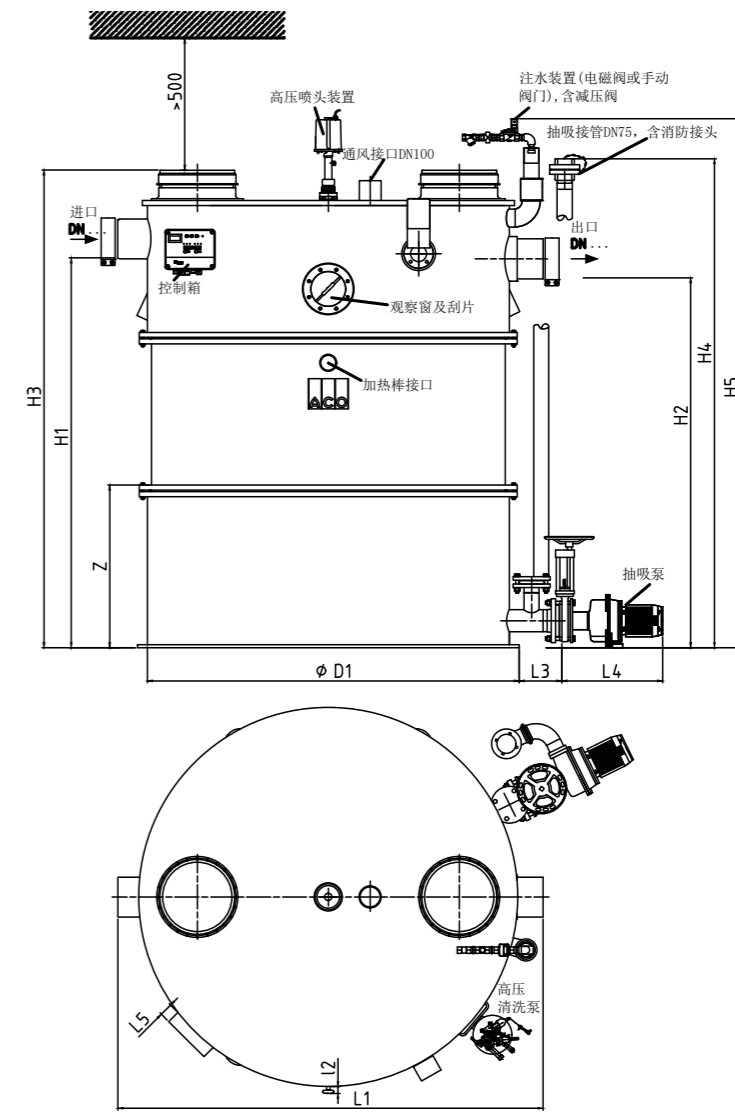

NS	DN	储渣容量 (l)	储油容量 (l)	总容积 (l)	设备重量		
					空载 (kg)	满载 (kg)	最大单件重量 (kg)
2	100	290	120	680	156	836	48
4	100	500	160	890	172	1062	55
7	150	830	400	2120	344	2464	112
10	150	1150	400	2450	355	2805	116
15	200	1950	800	3610	391	4001	134
20	200	2440	800	4070	392	4462	134

尺寸 (LipuJet-P-RAP)

型号	L1	L2	L3	L4	H1	H2	H3	H4	H5	D	D1	D /段数
	(mm)	(mm)	(mm)	(mm)	(mm)	(mm)	(mm)	(mm)	(mm)	(mm)	(mm)	(mm)
NS 2	1255	60	200	260	975	905	1320	1370	1520	110	1150	795/2
NS 4	1255	60	200	260	1240	1170	1580	1630	1780	110	1150	820/2
NS 7	1820	60	200	260	1430	1330	1880	1930	2080	160	1660	785/3
NS 10	1820	60	200	260	1600	1500	2050	2100	2250	160	1660	785/3
NS 15	2130	60	200	260	1765	1665	2200	2250	2400	200	1920	880/3
NS 20	2130	60	200	260	1955	1855	2400	2450	2600	200	1920	880/3

标准配置表

型号	配置	特点
LipuJet -P-RB 基础款	仅含主桶体	排空及清洗过程有异味
LipuJet -P-RD 升级款1	独立抽吸接管	排空无异味, 清洗过程有异味
LipuJet -P-RM 升级款2	独立抽吸接管, 观察窗及清洗刮片, 高压清洗系统, 手动注水装置	排空清洗过程无异味, 自带清洗装置, 手动控制注水装置
LipuJet -P-RMP 升级款2	独立抽吸接管, 观察窗及清洗刮片, 独立抽吸泵, 高压清洗系统, 手动注水装置	排空清洗过程无异味, 自带抽吸泵, 自带清洗装置, 手动控制注水装置
LipuJet -P-RA 升级款3	独立抽吸接管, 观察窗及清洗刮片, 高压清洗系统, 自动注水装置, 控制柜	排空清洗过程无异味, 自动控制注水和清洗装置
LipuJet -P-RAP 升级款3	独立抽吸接管, 观察窗及清洗刮片, 独立抽吸泵, 高压清洗系统, 自动注水装置, 控制柜	排空清洗过程无异味, 自带抽吸泵, 自动控制注水和清洗装置



亚科排水科技（上海）有限公司

地址：上海市松江区昌业路333号1号厂房

电话：**+86 21 57749818**

邮编：**201602**

网址：**www.aco.cn | www.aco.com**



ACO. creating
the future of drainage



亚科公司不断改进和创新产品，若技术参数发生改变，以变更后数据为准，并保留技术更改的权力。